

## Caractrísticas

- 1 Cabo de Aço com 5/16 (7.94mm) de Diâmetro
- 2 Quantidade Padrão de Cabo de Aço é de 50M (opcional 120M)
- 3 Velocidade de Elevação de 25m/min.
- 4 Tensão de Entrada Trifásica 220/380V
- 5 Tensão de Comando (Botoeira) 24Vac

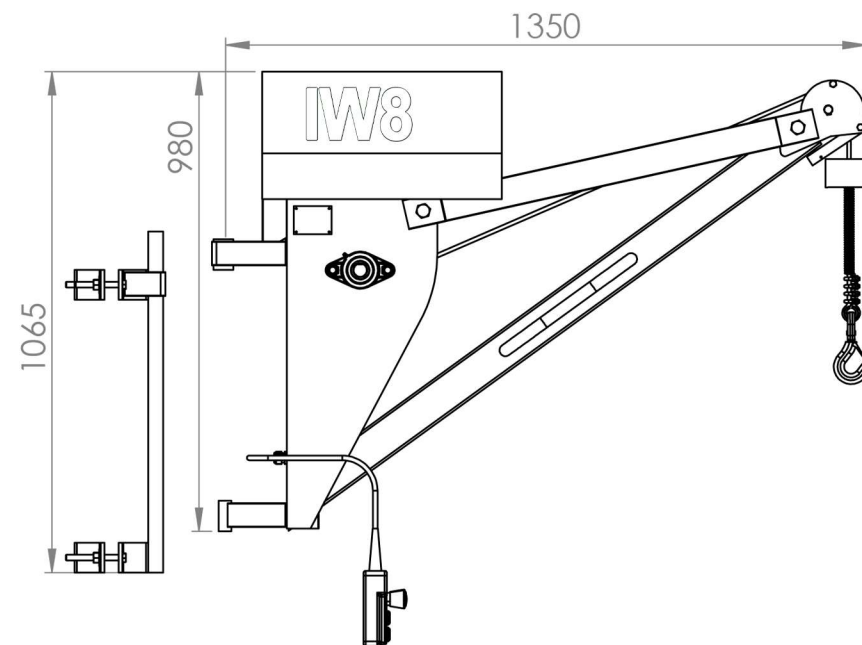
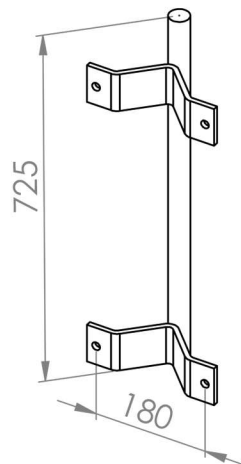

## 10286 GUINCHO DE COLUNA 800KG

Peso  
160Kg

Capacidade Máx.  
800Kg

Altura Máx. de Elevação  
120 Metros

Potência Motor  
5cv 3680W