

## Caractrísticas

- 1 Cabo de Aço com 1/4 de Diâmetro
- 2 Quantidade Padrão de Cabo de Aço é de 30M
- 3 Velocidade de Elevação de 25m/min.
- 4 Tensão de Entrada Trifásica 220/380V
- 5 Cabo Elétrico 4x2,5mm (Incluso 2m)

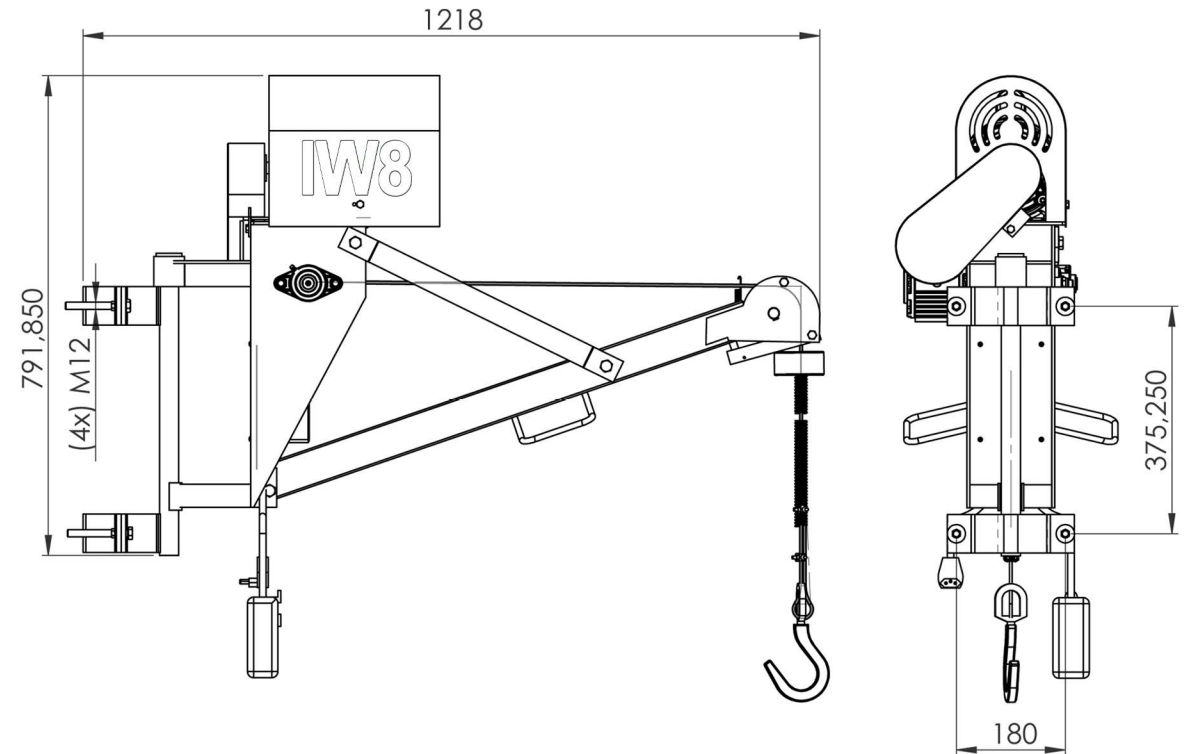

## 9994 GUINCHO DE COLUNA 350KG

Peso  
200Kg

Capacidade de Carga  
350Kg

Altura Máx. de Elevação  
30 Metros

Potência Motor  
1,5cv