

Caractrísticas

- 1 Cabo de Aço com 3/16 (4.75mm) de Diâmetro
- 2 Quantidade Padrão de Cabo de Aço é de 30M (opcional 50M)
- 3 Velocidade de Elevação de 25m/min.
- 4 Tensão de Entrada Monofásica 110/220V ou Trifásica 220/380V
- 5 Tensão de Comando (Botoeira) 24Vac

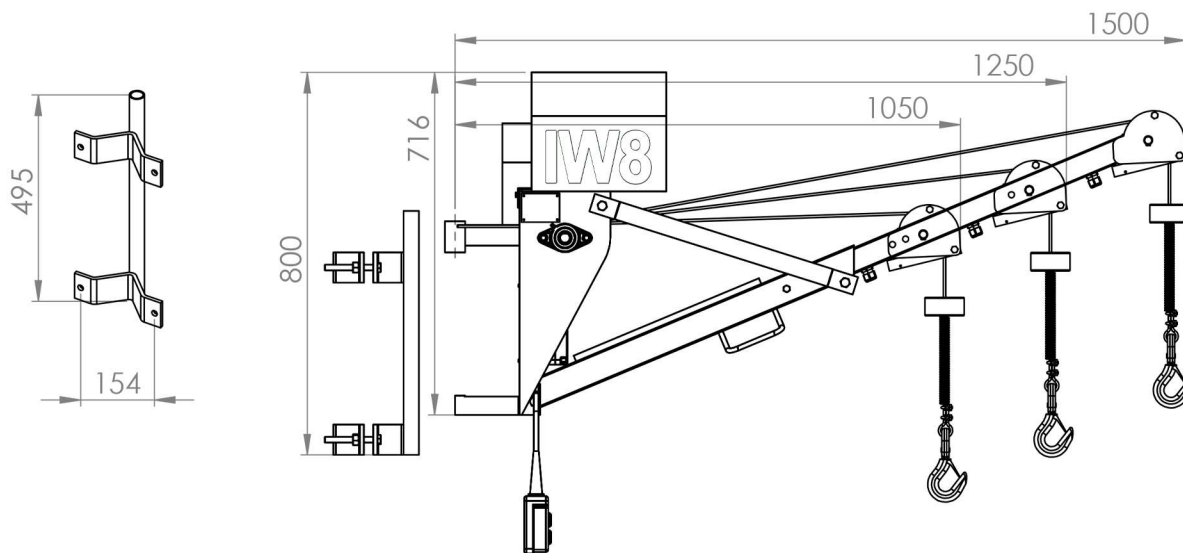

Capacidades de Elevação:

- 200Kg / Lança 1,05m
- 175Kg / Lança 1,25m
- 150Kg / Lança 1,50m

9378 GUINCHO DE COLUNA EXTENSÍVEL 200KG

Peso
55Kg

Capacidade Máx.
200Kg

Altura Máx. de Elevação
50 Metros

Potência Motor
1,5cv 1100W